

BLACK+[®] DECKER

6-BOTTLE, 8-BOTTLE CAPACITY WINE CELLAR

INSTRUCTION MANUAL

CATALOG NUMBER

BD60016 BD60026

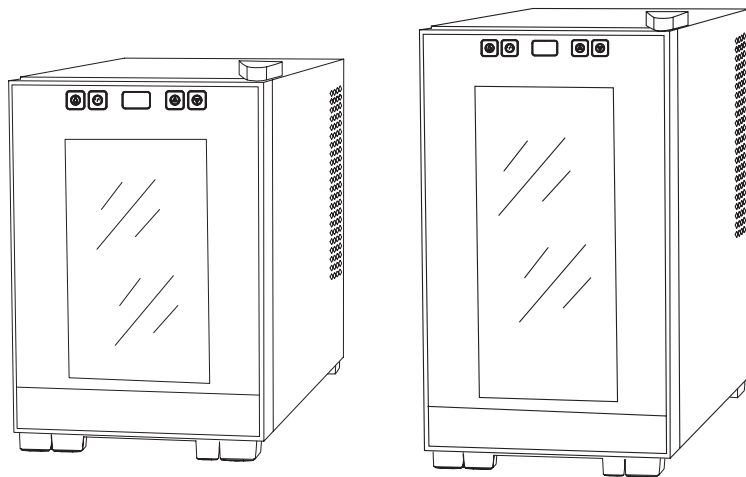

Thank you for choosing BLACK+DECKER!

PLEASE READ BEFORE RETURNING THIS PRODUCT FOR ANY REASON.

If you have a question or experience a problem with your BLACK+DECKER purchase, go to www.blackanddecker.com/instantanswers

If you can't find the answer or do not have access to the Internet, call 844-299-0879 from 10:30 a.m. to 6:30 p.m. EST Mon. - Fri. to speak with an agent. Please have the catalog number available when you call.

SAVE THIS MANUAL FOR FUTURE REFERENCE.

CONTENTS

SAFETY INFORMATION

Important Safety Instructions.....	4-6
Grounding Instructions.....	5

SET UP & USE

Parts & Features	7-8
Installation Guide.....	9
Operation Guide.....	9-10
Benefits of Thermal Electric Cooling.....	10

CLEANING & CARE.....	11
---------------------------------	-----------

TROUBLE SHOOTING & WARRANTY.....	12-13
---	--------------

Before You Call For Service.....	12
Customer Service.....	12
Troubleshooting.....	12
Limited Warranty.....	13

PRODUCT REGISTRATION

Thank you for purchasing our BLACK+DECKER product. This easy-to-use manual will guide you in getting the best use of your wine cellar.

Remember to record the model and serial numbers. They are on a label on the back of the product.

Staple your receipt to your manual. You will need it to obtain warranty service.

Model number

Serial number

Date of purchase

SAFETY INFORMATION

DANGER

DANGER - Immediate hazards which **WILL** result in severe personal injury or death

WARNING

WARNING - Hazards or unsafe practices which **COULD** result in severe personal injury or death

CAUTION

CAUTION - Hazards or unsafe practices which **COULD** result in minor personal injury

IMPORTANT SAFETY INSTRUCTIONS

WARNING

When using electrical appliances, basic safety precautions should be followed, including the following:
READ ALL INSTRUCTIONS BEFORE USING THE UNIT

1. Read all of the instructions before using this appliance.
2. This wine cellar must be properly installed in accordance with the installation instructions before is it used. See grounding instructions in the installation section.
3. Never unplug the wine cellar by pulling on the power cord. Always grasp the plug firmly and pull straight out from the outlet.
4. Repair or replace immediately, all electric service cords that have become frayed or otherwise damaged. Do not use a cord that shows cracks or abrasion damage along its length, the plug or the connector end.
5. Unplug the wine cellar before cleaning or before making any repairs.
NOTE: If for any reason this product requires service, we strongly recommend that a certified technician performs the service.
6. If the wine cellar is not being used, we recommend to remove the door and leave the shelves in place. This will reduce the possibility of danger to children.
7. This wine cellar should not be recessed or built-in an enclosed cabinet. It is designed for freestanding installation only.
8. Do not operate wine cellar in the presence of explosive fumes.
9. Do not store foods in wine cellar as interior temperature may not be cool enough to prevent spoilage.

SAVE THESE INSTRUCTIONS

HOUSEHOLD USE ONLY

DANGER

Risk of child entrapment. Before disposing of any refrigerator or freezer, remove all doors. Leave any shelves in place so that children may not easily climb inside.

SAFETY INFORMATION

GROUNDING INSTRUCTIONS

ELECTRICAL REQUIREMENTS

In the event of malfunction or breakdown, grounding provides a path of least resistance for electric current to reduce the risk of electric shock. The appliance must be connected to a cord having an equipment-grounding conductor and a grounding plug. The plug must be plugged into an appropriate outlet that is properly installed and grounded in accordance with all local codes and ordinances.

⚠ DANGER - Improper connection of the equipment grounding conductor can result in a risk of electric shock. The conductor with insulation having an outer surface that is green with or without yellow stripes is the equipment grounding conductor. If repair or replacement of the cord or plug is necessary, do not connect the equipment-grounding conductor to a live terminal. Check with a qualified electrician or service person if the grounding instructions are not completely understood, or if in doubt as to whether the [tool/appliance] is properly grounded. Do not modify the plug connected to the [tool/appliance] - if it will not fit the outlet, have a proper outlet installed by a qualified electrician.

FOR GROUNDED, CORD-CONNECTED [TOOL/APPLIANCE] RATED LESS THAN 15A AND INTENDED FOR USE ON A NOMINAL 120V SUPPLY CIRCUIT

The appliance is for use on a nominal 120V circuit and should be connected to a grounding outlet that looks like the one illustrated below. The use of a temporary adaptor is not recommended.

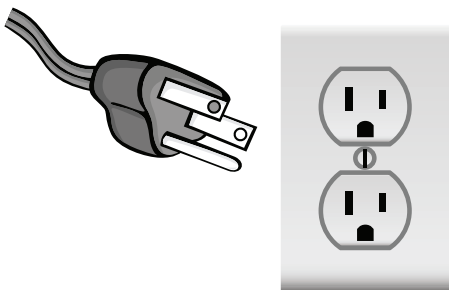

SAFETY INFORMATION

POWER SUPPLY CORD

1. Avoid the use of an extension cord because of potential safety hazards under certain conditions. Have a qualified electrician or serviceman to install an outlet near the appliance.
2. If it is absolutely necessary to use an extension cord, extreme care must be exercised.
 - a) Use only a grounding type 3-wire extension cord that has a 3-blade grounding plug and a 3-slot receptacle that will accept the plug on the appliance.
 - b) The marked electrical rating of the extension cord must equal to or greater than the electrical rating of the appliance. The longer cord should be arranged so that it will not drape over the counter top or table top where it can be pulled on by children or tripped over unintentionally.

NOTE: Neither **BLACK+DECKER** nor the dealer can accept any liability for damage to the product or personal injury resulting from failure to observe the electrical connection procedures.

SET UP & USE

PARTS & FEATURES

Model	Bottle Capacity	Number of Shelves	Temperature Range
BD60016	6	2	46° - 65°F

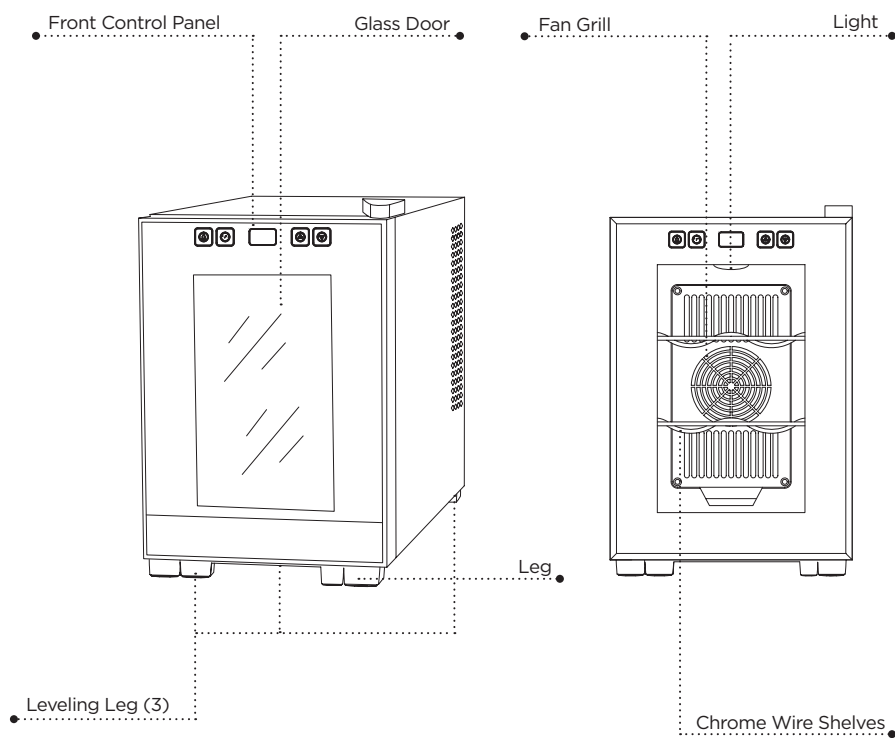

SET UP & USE

PARTS & FEATURES

Model	Bottle Capacity	Number of Shelves	Temperature Range
BD60026	8	3	46° - 65°F

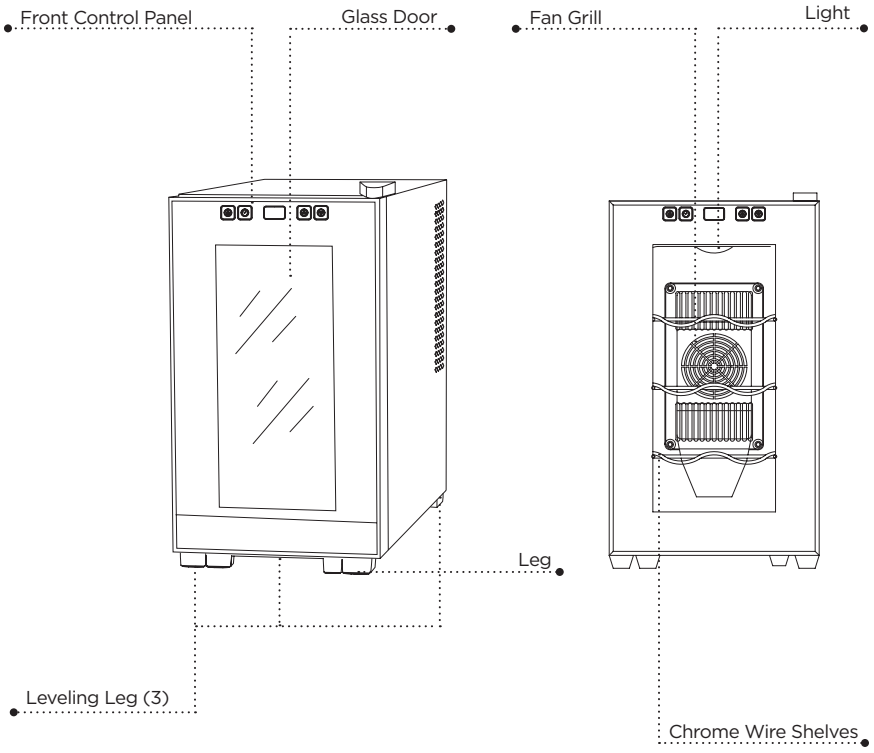

SET UP & USE

INSTALLATION GUIDE

1. Unpack your wine cellar by removing all packaging materials like carton, base, foams, adhesive tape, etc.
2. Remove all accessories, internal packaging material that was used to hold shelves, etc., in place during transport.
3. Clean the remains of all adhesive tape used and remove all printed material supplied.
4. Install the wine cellar in a convenient location away from extreme heat and cold. Allow sufficient clearance between the wine cellar and side wall so the door(s) will open without obstruction. Wine cellar is not designed for recessed or built-in installation.
5. The floor on which the wine cellar should be placed must be flat, hard, solid, and even. The wine cellar should not be placed on any soft material such as carpet, foam, plastic, etc.
6. To level your wine cellar, use the two leveling legs in the rear and one in the front left of your wine cellar. Adjust by turning the legs counter clockwise to raise or counterclockwise to lower your wine cellar.
NOTE: The front right leg that is part of the door hinge bracket is not adjustable.
7. The following are recommended minimum clearances around the wine cellar for proper air circulation:
Sides: 2" (50mm)
Top: 4" (100mm)
Back: 2" (50mm)
Proper air circulation will help your wine cellar work at maximum efficiency.

NOTE: Allow enough space in the front of the unit to open door to at least 120°.

OPERATION GUIDE

1. Plug in the wine cellar to power the unit on.
2. Press the °C/°F button to select the temperature display in Fahrenheit or Celsius.
3. You may choose a temperature setting for your wine cellar within the range of 46° to 65° Fahrenheit. The temperature of your wine cellar can be set by pressing the up arrow (▲) on the exterior of the glass door you can raise the temperature. By pressing the down arrow (▼) on the exterior of the glass door you can lower the temperature. Once you have completed your set temperature selection, the temperature readout will revert to the actual temperature.

SET UP & USE



Interior
Light
Switch



°C / °F



Temperature
display



Warmer
setting



Colder
setting

Please note that the actual interior cabinet temperature in a thermal electric unit is dependent on the ambient (room) temperature. You may set the cabinet temperature within the operational range but due to high ambient temperature the unit may not reach the selected temperature.

As an example, when the ambient temperature is 77°F, the lowest interior cabinet temperature that can be reached is 50-52°F. When the ambient temperature is 72°F, the lowest interior cabinet temperature that can be reached is 46-48°F.

NOTE: When the ambient (room) temperature is below the set temperature, the wine cellar will not operate until the ambient temperature increases higher than the set temperature.

4. Allow the wine cellar to operate empty for approximately one hour. This should allow the unit to reach the desired temperature.
5. Fill the wine cellar with your choice of wine bottles. Allow 1-2 hours of operation to reach the desired temperature.
6. Your wine cellar has a light to display your wine bottles. The manually operated light switch  is located on the touch control panel.

BENEFITS OF THERMAL ELECTRIC COOLING

Thermal Electric or semiconductor technology is an environmentally friendly cooling process which does not use any CFC, HCFC or HCF-type of refrigerants which are harmful to the environment.

The absence of a compressor reduces the noise and vibration usually associated with refrigerated appliances.

CLEANING AND CARE

CLEANING AND MAINTENANCE

⚠ WARNING: To avoid electric shock always unplug the wine cellar before cleaning. Ignoring this warning may result in death or injury.

⚠ CAUTION: Before using cleaning products, always read and follow manufacturer's instructions and warnings to avoid personal injury or product damage.

- General:**
- Prepare a cleaning solution of 3-4 tablespoons of baking soda mixed with warm water. Use sponge or soft cloth, dampened with the cleaning solution to wipe down your wine cellar.
 - Rinse with clean warm water and dry with a soft cloth.
 - Do not use harsh chemicals, abrasives, ammonia, chlorine bleach, concentrate detergents, solvents or metal scouring pads. SOME of these chemicals may dissolve, damage and / or discolor your wine cellar.

Power Interruptions

Occasionally there may be power interruptions due to thunderstorms or other events. Remove the power cord from AC outlet when a power outage occurs. When power has been restored, replugin power cord to AC outlet.

Vacation and Moving Care

For long vacations or absences, unplug the unit, empty contents from wine cellar and clean the wine cellar and door gaskets according to "General Cleaning" section. Prop doors open, so air can circulate inside. When moving always move the wine cellar vertically. **Do not move or store the unit on its side.**

TROUBLESHOOTING & WARRANTY

BEFORE YOU CALL FOR SERVICE

IF THE UNIT FAILS TO OPERATE:

- A) Check to make sure that the unit is plugged in securely. If it is not, remove the plug from the outlet, wait 10 seconds and plug it in again securely.
- B) Check for a blown circuit fuse or a tripped main circuit breaker. If these seem to be operating properly, test the outlet with another appliance.

IF NONE OF THE ABOVE SOLVES THE PROBLEM, CONTACT A QUALIFIED TECHNICIAN. DO NOT TRY TO ADJUST OR REPAIR THE WINE CELLAR YOURSELF

IMPORTANT

DO NOT RETURN THIS PRODUCT TO THE STORE

If you have a problem with this product, please contact the **BLACK+DECKER Customer Satisfaction Center** at **844-299-0879** or **service@equitybrands.com**

DATED PROOF OF PURCHASE, MODEL # AND SERIAL # REQUIRED FOR WARRANTY SERVICE

TROUBLESHOOTING

Troubleshoot your problem by using the chart below. If the unit still does not work properly, contact customer service center or the nearest authorized service center. Customer must never troubleshoot internal components.

SYMPTOMS	POSSIBLE CAUSE	SOLUTIONS
The wine cellar does not work.	There is a power failure. A circuit breaker has activated.	Ensure the cellar is plugged in and the power socket is turned on. Reset circuit breaker.
Wine cellar is not reaching the desired temperature	The cellar is placed too close to a heat source No sufficient ventilation The door is opened too frequently or for a long period of time.	Keep the cellar away from sunshine or other heat sources. Place the wine cellar in good ventilation and keep any items away from the fans. Close the door tightly and do not open the door too frequently or for a long period of time.
Frost forming in the wine cellar	Too much humidity. The ambient temperature is too low.	Unplug to defrost, plug again after the frost thaws.

LIMITED WARRANTY

LIMITED WARRANTY

Any repair, replacement, or warranty service, and all questions about this product should be directed to BLACK+DECKER at **844-299-0879** from the USA or Puerto Rico.

BLACK+DECKER warrants to the original purchaser that the product will be free from defects in material, parts and workmanship for the period designated for this product. The warranty commences the day the product is purchased and covers up to a period of **1 year (12 months) for labor/1 year (12 months) for parts (manufacturing defects only)**. BLACK+DECKER agrees that it will, at its option, replace the defective product with either a new or remanufactured unit equivalent to your original purchase during the warranty period.

Exclusions: This warranty does not apply to the below:

1. If the appearance or exterior of the product has been damaged or defaced, altered or modified in design or construction.
2. If the product original serial number has been altered or removed or cannot be readily determined.
3. If there is damaged due to power line surge, user damage to the AC power cord or connection to improper voltage source.
4. If damage is due to general misuse, accidents or acts of God.
5. If repair attempts are done by unauthorized service agents, use of parts other than genuine parts or parts obtained from persons other than authorized service companies.
6. On units that have been transferred from the original owner.
7. On products that have been purchased as refurbished, like new, second-hand, in a "As-Is" or "Final Sale" terms.
8. To products used in a commercial or rental setting.
9. To products used in settings other than ordinary household use or used other than in accordance with the provided instructions.
10. To damages for service calls for improper installations.
11. Transportation and shipping costs associated with the replacement of the unit.
12. Service calls to instruct you how to use your product.
13. Service calls to repair or replace the house fuse, reset the circuit breaker or correct the wiring in the house.

REPAIR OR REPLACEMENT AS PROVIDED UNDER THIS WARRANTY IS THE EXCLUSIVE REMEDY OF THE CUSTOMER; BLACK+DECKER. SHALL NOT BE LIABLE FOR ANY INCIDENTAL OR CONSEQUENTIAL DAMAGES FOR BREACH OF ANY EXPRESS OR IMPLIED WARRANTY ON THIS PRODUCT, EXCEPT TO THE EXTENT PROHIBITED BY APPLICABLE LAW. ANY IMPLIED WARRANTY OF MERCHANTABILITY OF FITNESS FOR A PARTICULAR PURPOSE ON THIS PRODUCT IS LIMITED TO THE DURATION OF THE WARRANTY.

Some states do not allow the exclusion or limitations of incidental or consequential damages, or limitations on how long the warranty lasts. In these cases the above exclusions or limitations may not apply to you. This warranty gives you specific legal rights and you may also have other rights which vary from state to state.

Obtaining Service: To obtain service, product literature, supplies or accessories please call **844-299-0879** to create a ticket for exchange/repair. Please make sure to provide the date of purchase, model number and a brief description of the problem. Our customer service representative will contact you or send detailed return instructions.

BLACK+DECKER does not warrant that the appliance will work properly in all environmental conditions, and makes no warranty and representation, either implied or expressed, with respect to the quality, performance, merchantability, or fitness for a particular purpose other than the purpose identified within this user's manual. BLACK+DECKER has made every effort to ensure that this user's manual is accurate and disclaims liability for any inaccuracies or omissions that may have occurred. Information in this user's manual is subject to change without notice and does not represent a commitment on the part of BLACK+DECKER. BLACK+DECKER reserves the right to make improvements to this user's manual and/or to the products described in this user's manual at any time without notice. If you find information in this manual that is incorrect, misleading, or incomplete, please contact us at **844-299-0879**.

W Appliance Co.
1356 Broadway
New York, NY 10018

BLACK+[®] DECKER

BODEGA PARA VINOS CON CAPACIDAD DE 6 Y 8 BOTELLAS

MANUAL DE INSTRUCCIONES

NÚMERO DE CATÁLOGO
BD60016 BD60026

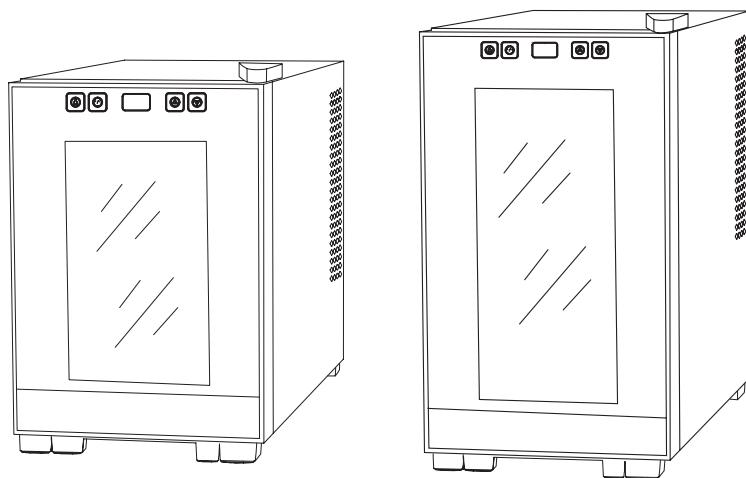

¡Gracias por elegir BLACK+DECKER!

POR FAVOR, LEA ESTE MANUAL ANTES DE DEVOLVER ESTE PRODUCTO CUALESQUIERA SEAN LOS MOTIVOS.

Si tiene alguna pregunta o tiene algún problema con su producto de BLACK+DECKER vaya a www.blackanddecker.com/instantanswers
Si no puede encontrar la respuesta a su pregunta o no tiene acceso a Internet, llame al 844-299-0879 de 10:30 a. m. a 6:30 p. m. EST de lunes a viernes para hablar con un agente. Por favor, tenga a mano el número de catálogo cuando nos llame.

GUARDE ESTE MANUAL PARA CONSULTARLO MÁS ADELANTE.

CONTENIDO

INFORMACIÓN DE SEGURIDAD

Instrucciones de seguridad importantes	18-20
Instrucciones de conexión a tierra.....	19

CONFIGURACIÓN Y USO

Partes y características	21-22
Guía de instalación.....	23
Guía de uso.....	23-24
Beneficios del enfriamiento térmico eléctrico.....	24

LIMPIEZA Y CUIDADO.....25

SOLUCIÓN DE PROBLEMAS Y GARANTÍA.....26-27

Antes de llamar al Servicio Técnico	26
Atención al cliente.....	26
Solución de problemas	26
Garantía limitada.....	27

REGISTRO DEL PRODUCTO

¡Gracias por comprar nuestro producto BLACK+DECKER! Este manual fácil de usar le guiará para darle el mejor uso a su bodega para botellas de vino.

Recuerdo anotar el número de modelo y los números de serie. Están en una etiqueta en la parte posterior del producto.

Grape o adjunte su recibo a su manual. Lo necesitará para acceder al servicio de garantía.

Número de modelo

Número de serie

Fecha de compra

INFORMACIÓN DE SEGURIDAD



PELIGRO

PELIGRO - Riesgos inmediatos que **RESULTARÁN** en lesiones personales severas o la muerte.



ADVERTENCIA

ADVERTENCIA - Riesgos o prácticas peligrosas que **PODRÍAN RESULTAR** en lesiones personales severas o la muerte.



PRECAUCIÓN

PRECAUCIÓN - Riesgos o prácticas peligrosas que **PODRÍAN RESULTAR** en lesiones personales leves.

INSTRUCCIONES DE SEGURIDAD IMPORTANTES



ADVERTENCIA

Cuando se usen aparatos eléctricos, se deberán tomar precauciones básicas de seguridad incluidas las siguientes:
LEA TODAS LAS INSTRUCCIONES ANTES DE USAR LA UNIDAD

1. Lea todas las instrucciones antes de usar este electrodoméstico.
2. Esta bodega para vinos debe ser instalada debidamente de acuerdo con las instrucciones de instalación antes de ser utilizada. Vea las instrucciones de conexión a tierra en la sección de instalación.
3. Nunca desconecte su bodega para vinos tirando del cable de alimentación. Siempre tome el enchufe firmemente y tire hacia afuera de la toma.
4. Repare o reemplace de inmediato todos los cables de alimentación eléctrica que se hayan pelado o dañado de otra manera. No use un cable que presente grietas o daños por abrasión a lo largo del cable, el enchufe o el extremo del conector.
5. Desconecte su bodega para vinos antes de limpiarla o realizar cualquier reparación.
NOTA: Si por alguna razón este producto requiere servicio, le recomendamos encarecidamente que un técnico certificado lo lleve a cabo.
6. Si no está usando su bodega para vinos, le recomendamos que quite la puerta y deje los estantes en su lugar. Esto reducirá las posibilidades de peligro para los niños.
7. Esta bodega para vinos no debe ser empotrada o colocada en un armario cerrado. Está diseñada solamente para su instalación de manera independiente.
8. No use su bodega para vinos en presencia de gases explosivos.
9. No almacene alimentos en la bodega para vinos ya que su temperatura interior puede no ser suficiente para prevenir que se echen a perder.

CONSERVE ESTAS INSTRUCCIONES SOLO PARA USO DOMÉSTICO



PELIGRO

Riesgo de atrapamiento de niños. Antes de desechar cualquier congelador o refrigerador, retire la(s) puerta(s). Deje los estantes en su lugar para que los niños no puedan meterse dentro.

INFORMACIÓN DE SEGURIDAD

INSTRUCCIONES DE CONEXIÓN A TIERRA

REQUISITOS ELÉCTRICOS

En caso de falla o avería, la conexión a tierra proporciona una vía de menor resistencia para la corriente eléctrica y así reducir el riesgo de una descarga eléctrica. Este aparato debe estar conectado con un cable que posea un conductor de conexión a tierra y enchufe con conexión a tierra. El enchufe debe estar enchufado en una toma de corriente apropiada que esté correctamente instalada y conectada a tierra de acuerdo con todos los códigos y ordenanzas locales.

⚠ PELIGRO - Una conexión incorrecta del conductor para la conexión a tierra puede resultar en un riesgo de descarga eléctrica. El conductor con aislamiento de color verde con o sin franjas amarillas es el conductor de puesta a tierra del equipo. Si es necesario reparar o reemplazar el cable eléctrico o el enchufe, no conecte el conductor de conexión a tierra del equipo a un terminal eléctrico activo. Consulte a un electricista calificado o personal de servicio si las instrucciones de conexión a tierra no se comprenden completamente o si tiene dudas sobre si el electrodoméstico está debidamente conectado a tierra. No modifique el enchufe que viene con el aparato; si no coincide con la toma de corriente, haga que un electricista calificado instale una toma adecuada.

PARA ELECTRODOMÉSTICOS CON CONEXIÓN A TIERRA MEDIANTE CABLE CON CONSUMO NOMINAL INFERIOR A 15 AMPERIOS Y DISEÑADOS PARA SU USO EN UNA RED ELÉCTRICA DE 120 V NOMINALES

El electrodoméstico debe usarse en un circuito de 120V nominales y debe conectarse a una toma de tierra que se parezca a la que se ilustra a continuación. No se recomienda el uso de un adaptador inclusive de forma temporal.

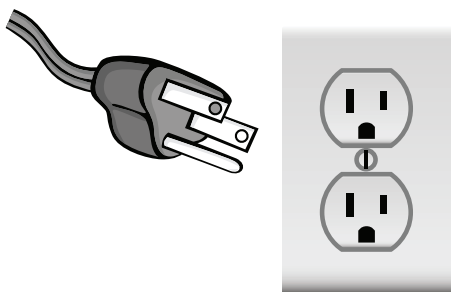

INFORMACIÓN DE SEGURIDAD

CABLE DE ALIMENTACIÓN

1. Evite el uso de un cable de extensión debido a los potenciales riesgos de seguridad bajo ciertas condiciones. Pida a un electricista o técnico calificado que instale una toma de corriente cerca del electrodoméstico.
2. Si fuese absolutamente necesario utilizar un alargue o una regleta, se debe tener cuidado extremo.
 - a) Utilice solamente un cable de tensión con 3 hilos conectado a tierra que tenga un enchufe de tres clavijas conectado a tierra en una toma que acepte el tipo de enchufe del electrodoméstico.
 - b) La capacidad eléctrica marcada en el alargue o regleta debe ser igual a, o mayor que, la capacidad eléctrica del aparato. El cable más largo debe ser dispuesto de manera tal que no cuelgue de la mesada o la mesa para evitar que los niños tiren de él o que alguien se tropiece accidentalmente.

NOTA: Ni **BLACK+DECKER** ni el distribuidor pueden aceptar ninguna responsabilidad por daños al producto o lesiones personales que resulten de no respetar los procedimientos de conexión eléctrica.

CONFIGURACIÓN Y USO

PARTES Y CARACTERÍSTICAS

Modelo	Capacidad de botellas	Número de estantes	Rango de temperatura
BD60016	6	2	46° - 65°F / 8° - 18°C

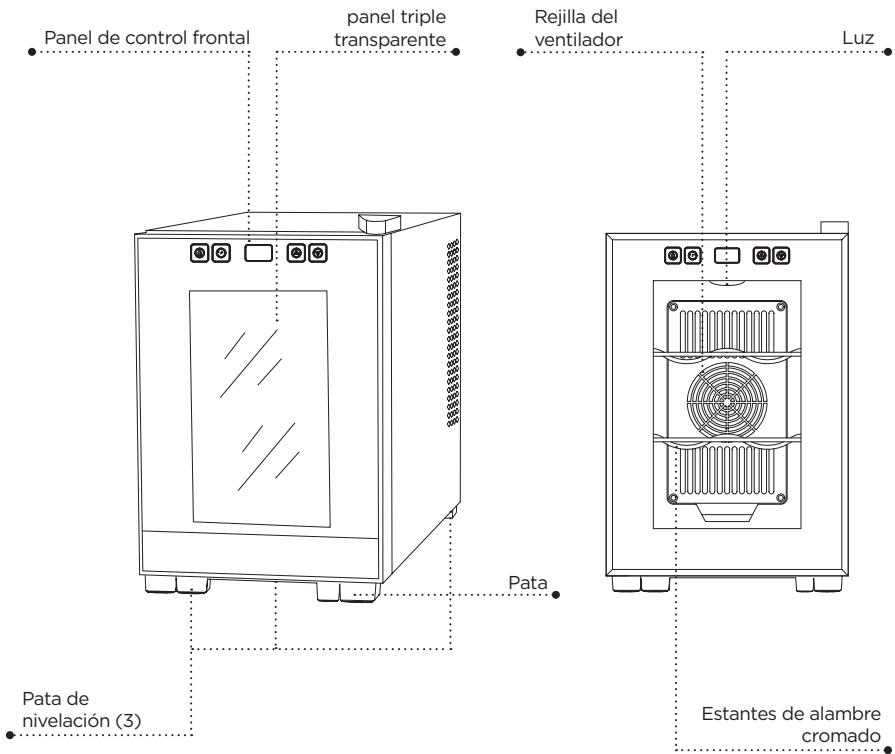

CONFIGURACIÓN Y USO

PARTES Y CARACTERÍSTICAS

Modelo	Capacidad de botellas	Número de estantes	Rango de temperatura
BD60026	8	3	46° - 65°F / 8° - 18°C

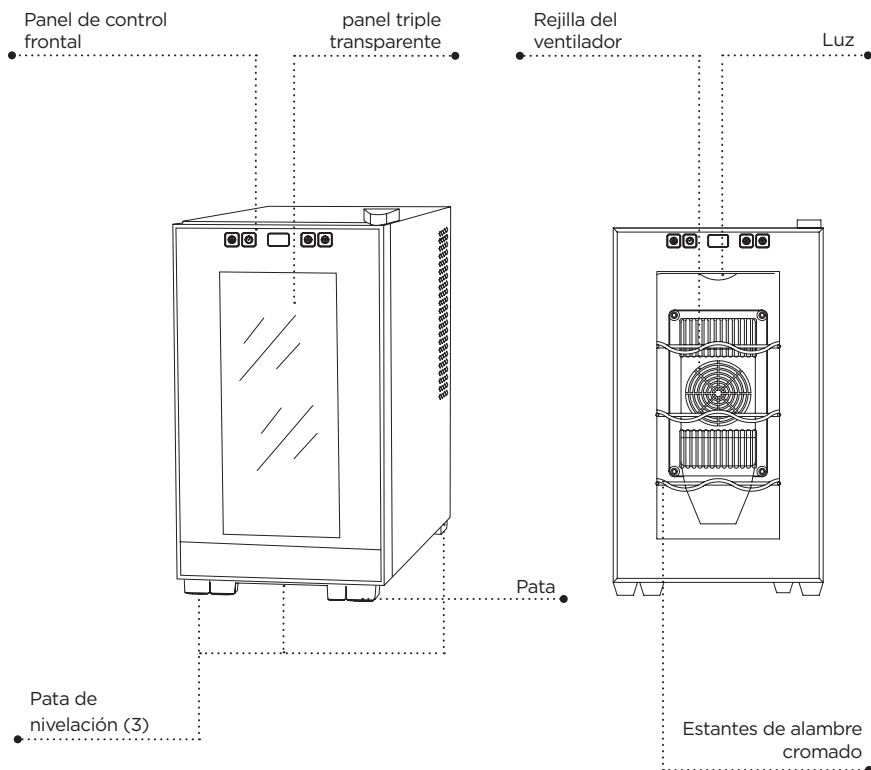

CONFIGURACIÓN Y USO

GUÍA DE INSTALACIÓN



1. Desempaque su bodega para vinos quitando todo el material de embalaje como cartón, base, espumas, cinta adhesiva, etc.
2. Quite todos los accesorios, material de embalaje interno para sostener los estantes y demás en su lugar durante el transporte.
3. Limpie los restos de toda la cinta adhesiva y quite todo el material impreso incluido.
4. Instale la bodega para vinos en un lugar conveniente lejos del calor y frío extremos. Deje un espacio suficiente entre la bodega para vinos y las paredes laterales para que la(s) puerta(s) abran sin obstrucciones. La bodega de vinos no está diseñada para su instalación empotrada.
5. El piso donde la bodega para vinos ha de ser colocada debe ser plano, duro, sólido y nivelado. La bodega para vinos no debe ser colocada sobre ningún material blando como alfombras, espuma, plástico, etc.
6. Para nivelar su bodega para vinos, utilice las dos patas niveladoras ubicadas en la parte trasera y la que se encuentra al frente a la izquierda de la bodega para vinos. Ajuste girando las patas en sentido antihorario para elevar el refrigerador o en sentido horario para bajar su bodega para vinos.

NOTA: La pata delantera derecha que es parte de la bisagra de la puerta no es ajustable.

7. Los siguientes son el espacio mínimo recomendado que deberá quedar libre alrededor de la bodega para vinos para una circulación de aire adecuada:
Lados: 2" (50mm)
Superior: 4" (100mm)
Atrás: 2" (50mm)
Una circulación de aire adecuada ayudará a que su bodega para vino trabaje con la máxima eficiencia.

NOTA: Deje el espacio suficiente al frente de la unidad para poder abrir la puerta por lo menos 120°.

GUÍA DE USO

1. Enchufe la bodega para vinos a la corriente para encender la unidad.
2. Presione el botón °C/°F para seleccionar la unidad de medida de la temperatura entre grados Fahrenheit o Celsius.
3. Puede elegir la temperatura de su bodega para vinos dentro del rango de 46° a 65° Fahrenheit (8° - 18°C). Para regular la temperatura de su bodega para vinos, presione  la flecha hacia arriba en el exterior de la puerta de vidrio para subir la temperatura. Presione la flecha hacia abajo  en el exterior de la puerta de vidrio para bajar la temperatura. Una vez que haya acabado de configurar la nueva temperatura, el indicador de temperatura regresará a mostrar la temperatura actual.

CONFIGURACIÓN Y USO



Interruptor
de Luz
Interior

°C / °F

Deseada
Pantalla

Subir
Temperatura

Bajar
Temperatura

Por favor, tenga en cuenta que la temperatura interior real dentro del gabinete de una unidad térmica eléctrica depende de la temperatura ambiente. Puede configurar la temperatura del gabinete dentro del rango operacional pero, debido a altas temperaturas ambiente, el aparato puede no alcanzar la temperatura seleccionada.

Por ejemplo, cuando la temperatura ambiente es de 77°F, la temperatura mínima en el interior del gabinete puede llegar a ser de 50-52°F. Cuando la temperatura ambiente es de 72°F, la temperatura mínima en el interior del gabinete puede llegar a ser de 46-48°F.

NOTA: Cuando la temperatura ambiente sea menor que la temperatura seleccionada, la bodega para vinos no funcionará hasta que la temperatura ambiente sea mayor que la temperatura seleccionada.

- Permita que la bodega para vinos funcione vacía por aproximadamente una hora. Esto debería permitirle al aparato alcanzar la temperatura deseada.
- Llene la bodega para vinos con su selección de botellas de vinos. Permita que enfríe durante 1 a 2 horas para alcanzar la temperatura deseada.
- Su bodega para vinos tiene una luz para visualizar sus botellas de vino. El interruptor manual para controlar la luz  está en el panel de control táctil.

BENEFICIOS DEL ENFRIAMIENTO TÉRMICO ELÉCTRICO

La tecnología Térmica Eléctrica es un proceso de enfriamiento amigable con el medio ambiente que no usa CFC, HCFC, o refrigerantes del tipo HFC, los cuales son dañinos para el medio ambiente.

La ausencia de un compresor reduce el ruido y las vibraciones típicamente asociadas con electrodomésticos refrigerados.

LIMPIEZA Y CUIDADO

LIMPIEZA Y MANTENIMIENTO

⚠️ ADVERTENCIA: Desconecte su bodega para vinos antes de limpiarla para evitar descargas eléctricas. Ignorar esta advertencia puede resultar en lesiones o la muerte.

⚠️ PRECAUCIÓN: Antes de utilizar productos de limpieza, siempre lea y siga las instrucciones y advertencias del fabricante para evitar lesiones personales o daños al producto.

- General:**
- Prepare una solución de limpieza de 3 o 4 cucharadas de bicarbonato de sodio en agua tibia. Utilice una esponja o paño suave, mojado con la solución de limpieza para limpiar su bodega para vinos.
 - Enjuague con agua limpia y tibia y seque con un paño seco y suave.
 - No use químicos fuertes, abrasivos, amoníaco, lejía, detergentes concentrados, solventes o esponjas de fibras metálicas. ALGUNOS de estos químicos pueden disolver, dañar y/o decolorar su bodega para vinos.

Interrupciones de suministro eléctrico

Ocasionalmente, puede haber interrupciones de suministro eléctrico debido a tormentas u otras causas. Desconecte el cable de alimentación de la toma de corriente alterna en caso de interrupción de suministro eléctrico. Una vez que el suministro eléctrico haya sido restablecido, reconecte el cable de alimentación a la toma de corriente.

Cuidados para vacaciones y mudanzas

Para vacaciones o ausencias largas, desenchufe el aparato, vacíe los contenidos de la bodega para vinos y limpie el gabinete y los burletes de la puerta de acuerdo a la sección de "Limpieza general". Abra las puertas, para que el aire pueda circular. Cuando mueva la bodega para vinos, hágalo siempre de manera vertical. **No mueva ni guarde el aparato de lado.**

RESOLUCIÓN DE PROBLEMAS Y GARANTÍA

ANTES DE LLAMAR AL SERVICIO TÉCNICO

SI EL APARATO NO FUNCIONA:

- A) Verifique para asegurarse que el electrodoméstico esté enchufado de forma segura. Si no lo está, retire el enchufe de la toma de corriente, espere 10 segundos y conéctelo nuevamente de forma segura.
- B) Compruebe si hay un fusible quemado o un disyuntor principal disparado. Si éstos parecen estar operando como es debido, pruebe la toma de corriente con otro aparato.

SI NINGUNO DE LOS PASOS ANTERIORES RESUELVE EL PROBLEMA, CONTACTE A UN TÉCNICO CALIFICADO. NO INTENTE AJUSTAR O REPARAR LA BODEGA PARA VINOS USTED MISMO

IMPORTANTE

NO DEVUELVA ESTE PRODUCTO A LA TIENDA

Si tiene problemas con este producto, por favor, contacte al Centro de Satisfacción del Cliente de BLACK+DECKER a través del 844-299-0879 o a service@equitybrands.com

UNA PRUEBA DE COMPRA CON FECHA, No. DE MODELO Y No. DE SERIE ES OBLIGATORIA PARA EL SERVICIO DE GARANTÍA

SOLUCIÓN DE PROBLEMAS

Solucione su problema utilizando el cuadro a continuación. Si el aparato aún no funciona correctamente, comuníquese con el centro de servicio al cliente o con el centro de servicio autorizado más cercano. El cliente nunca debe solucionar problemas de componentes internos. El cliente nunca debe solucionar problemas de componentes internos.

SÍNTOMAS	CAUSA POSIBLE	SOLUCIONES
La bodega para vinos no funciona.	Hay una interrupción de suministro. Se ha disparado un disyunto.	Asegúrese de que la bodega para vinos esté enchufada y que la toma de corriente esté activa. Reinicie el disyuntor.
La bodega para vinos no está alcanzando la temperatura deseada	La bodega para vinos está colocada demasiado cerca de una fuente de calor No hay ventilación suficiente La puerta se abre demasiado seguido o por demasiado tiempo.	Mantenga la bodega para vinos alejada de la luz solar directa u otras fuentes de calor. Coloque la bodega para vinos en un lugar con buena ventilación y no coloque artículos tapando los ventiladores. Cierre la puerta correctamente y no la abra con demasiada frecuencia o durante mucho tiempo.
Formación de escarcha en la bodega para vinos	Hay demasiada humedad. La temperatura ambiente es demasiado baja.	Desenchufe para descongelar, vuelva a enchufar luego de que la escarcha se derrita.

GARANTÍA LIMITADA

GARANTÍA LIMITADA

Cualquier reparación, reemplazo o servicio de garantía, y todas las preguntas sobre este aparato deben ser dirigidas **BLACK+DECKER** al **844-299-0879** EE.UU. o Puerto Rico.

BLACK+DECKER garantiza al comprador original que el producto estará libre de defectos de material, piezas y mano de obra por el período designado para este producto. La garantía comienza el día en el que el producto es comprado y cubre un período de hasta **1 año (12 meses) por mano de obra/1 año (12 meses) por piezas (solo defectos de fabricación)**. BLACK+DECKER acepta que, de acuerdo con su criterio, reemplazará el producto defectuoso por uno nuevo o una unidad restaurada equivalente a su compra original durante el plazo de la garantía.

Exclusiones: esta garantía no se aplica a lo siguiente:

1. Si la apariencia o el exterior de la carcasa del producto se ha dañado, desfigurado, alterado o modificado en diseño o construcción.
2. Si el número de serie original del producto ha sido alterado o eliminado o no pudieser fácilmente determinado.
3. Si está dañado debido a una sobrecarga de la línea eléctrica, pico de tensión, daño por parte del usuario al cable de alimentación de CA o conexión a una fuente de voltaje incorrecta.
4. Si el daño se debe a un mal uso general, accidentes o actos de Dios.
5. Si los intentos de reparación son realizados por agentes de servicio no autorizados, uso de partes que no sean partes genuinas o partes obtenidas de otros que no sean las empresas de servicios autorizadas.
6. En unidades que han sido transferidas del propietario original.
7. En productos que han sido comprados como refabricados, "como nuevo", de segunda mano, en términos de venta "tal cual" o "venta final".
8. A los productos utilizados en un entorno comercial o de alquiler.
9. A productos utilizados en condiciones distintas a las del uso doméstico ordinario o usados de otra manera que no sea de acuerdo con las instrucciones proporcionadas.
10. A los daños por las llamadas al servicio por instalaciones inadecuadas.
11. Transporte y gastos de envío asociados con el reemplazo del aparato.
12. Visitas técnicas para darle instrucciones de cómo usar su producto.
13. Llamadas de servicio para reparar o reemplazar el fusible de la casa, reiniciar el disyuntor o corregir el cableado de la casa.

LA REPARACIÓN O EL REEMPLAZO SEGÚN LO PROPORCIONADO BAJO ESTA GARANTÍA ES EL REMEDIO EXCLUSIVO DEL CLIENTE; BLACK+DECKER. NO SERÁ RESPONSABLE POR CUALQUIER DAÑO ACCIDENTAL O A CONSECUENCIA DEL INCUMPLIMIENTO DE CUALQUIER GARANTÍA EXPRESADA O IMPLÍCITA SOBRE ESTE PRODUCTO, EXCEPTO EN LA MEDIDA DE LO PROHIBIDO POR LA LEY VIGENTE. CUALQUIER GARANTÍA IMPLÍCITA DE COMERCIABILIDAD DE APTITUD PARA UN PROPÓSITO PARTICULAR EN ESTE PRODUCTO ESTÁ LIMITADA A LA DURACIÓN DE LA GARANTÍA.

Algunos estados no permiten la exclusión o limitaciones de daños incidentales o consecuentes, o limitaciones sobre cuánto dura la garantía. En estos casos, las exclusiones o limitaciones anteriores pueden no aplicarse a usted. Esta garantía limitada le otorga a usted derechos legales específicos y puede tener otros derechos que varían de estado a estado.

Obtención de servicio: para obtener servicio, documentación del producto, suministros y accesorios, por favor llame al **844-299-0879** para crear un ticket de cambio/reparación. Por favor, asegúrese de proporcionar la fecha de compra, número de modelo y una breve descripción del problema. Nuestros representantes de servicio al cliente se comunicarán con usted o enviarán instrucciones detalladas de devolución.

BLACK+DECKER no garantiza que el aparato funcionará adecuadamente en todas las condiciones ambientales, y no otorga ninguna garantía ni la representación, ya sea implícita o expresada, con respecto a la calidad, el rendimiento, la comerciabilidad o la aptitud para un propósito particular que no sea el propósito identificado dentro de este manual de usuario. BLACK+DECKER ha realizado todos los esfuerzos para asegurarse de que este manual de usuario es preciso y se exige de responsabilidad por cualquier imprecisión u omisión que pueda haber ocurrido. La información en este manual de usuario está sujeta a cambios sin previo aviso y no representa un compromiso por parte de BLACK+DECKER. BLACK+DECKER se reserva el derecho de realizar mejoras a este manual de usuario y/o al producto descrito en este manual de usuario en cualquier momento sin previo aviso. Si encuentra en este manual información que sea incorrecta, engañosa o esté incompleta, por favor contáctenos al **844-299-0879**.

W Appliance Co.
1356 Broadway
New York, NY 10018

BLACK & DECKER, BLACK+DECKER, the BLACK & DECKER and BLACK+DECKER logos and product names and the orange and black color scheme are trademarks of The Black & Decker Corporation, used under license. All rights reserved.

Product in this box may differ slightly from that pictured. Does not affect function. Not all accessories shown in photography are included in this package.

Imported by W Appliance, Inc., 1356 Broadway, New York, NY 10018

BLACK & DECKER, BLACK+DECKER, y los logos y nombres de productos de BLACK & DECKER y sus logotipos así como los nombres de los productos y el esquema de color naranja y negro son marcas registradas de The Black & Decker Corporation, usadas bajo licencia. Todos los derechos reservados.

El producto en esta caja puede diferir levemente de la imagen. No afecta funcionalidad. No todos los accesorios que se muestran en la fotografía están incluidos en este paquete.

Importado por W Appliance, Inc., 1356 Broadway, Nueva York, NY 10018